



**kramer**ALLRAD

Radlader



## Die Kompaktgenies unter den Radladern.

Klasse Größe – klasse Leistung.



Aus dem Bedarf entwickelt.  
Für den Einsatz geschaffen.



*„Die Kompaktrader von Kramer Allrad halten all das, was wir als Gemeinde uns von High Balanced Handling versprechen. Trotz kompakter Abmessungen bestechen sie durch ihre Leistungsfähigkeit und ihre Flexibilität als Systemträger. So können wir noch wirtschaftlicher arbeiten.“*

**Florian Grubauer,**  
Bürgermeister in Nordrhein-Westfalen



**Unerreicht im Konzept.**  
Zukunftsweisend in Technik und Design.

350  
550  
650

**Mehr Flexibilität** durch 3. Steuerkreis für hydraulische Anbaugeräte und optionale **powerflow** Leistungshydraulik.

**Mehr Effizienz im Einsatz** dank hydraulischem Schnellwechselsystem und parallel geführter Ladeanlage.

**Reduzierte Betriebskosten** durch optimales Leistungsgewicht und kompakte Abmessungen.

**Ermüdungsfreies Arbeiten** dank der geräumigen und ergonomischen Komfortkabine.

**Hohe Zuverlässigkeit** durch leicht zugängliche Wartungspunkte und bewährte Komponenten.

**Unabhängigkeit im Einsatz** dank optionalem Schnellgang und vielfältigen Bereifungsmöglichkeiten.

**Sicherheit und Zeitgewinn** durch ungeteilten Rahmen und Allrad-Lenkung für mehr Standsicherheit und Wendigkeit.





# 350 550 650

Des Laders Kern.  
Das Prinzip des Erfolgs.

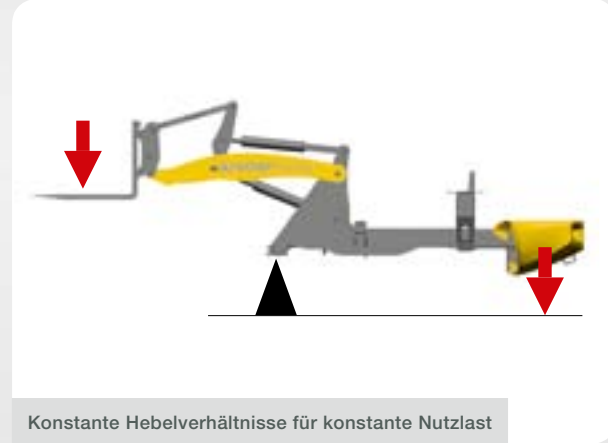

Konstante Hebelverhältnisse für konstante Nutzlast



Dank dem bewährten ungeteilten Rahmen überzeugen die Kramer Radlader durch ihre Standsicherheit.

Durch die Allradlenkung gibt es keinerlei Schwerpunktverschiebung. Somit ist selbst bei engen Kurvenradien, in unebenem Gelände und mit maximaler Nutzlast eine hohe Kippsicherheit gegeben. Und auch auf der Straße, wo die Modelle 550 und 650 mit ihrer Vorderachslenkung überzeugen, sind die Radlader sicher unterwegs.

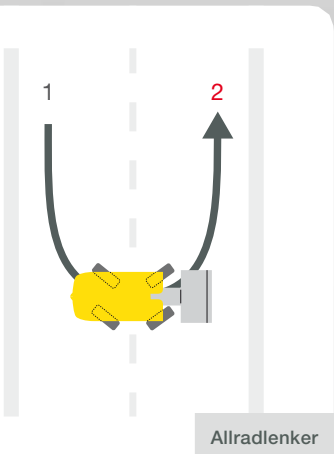

Allradlenker

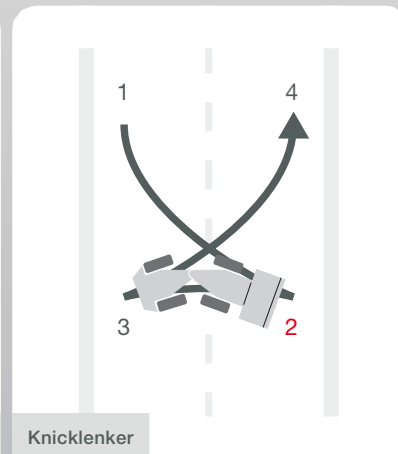

Knicklenker

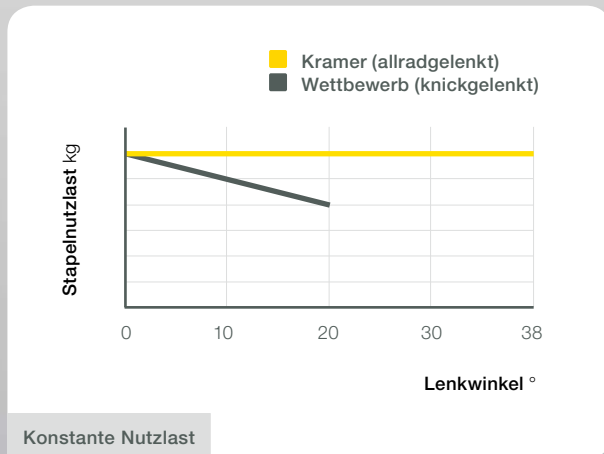

Konstante Nutzlast

### Ungeteilter Rahmen und Allradlenkung:

- Hervorragende Standsicherheit, da der Schwerpunkt durch Lenkbewegungen nicht verändert wird
- Ausgezeichnete Wendigkeit dank Allradlenkung
- Konstant hohe Nutzlast auch in Kurvenfahrt
- Schonung des Untergrunds durch frei abrollende Räder und niedriges Betriebsgewicht
- Kürzere Verfah- und Taktzeiten dank 2 x 38° Lenkeinschlag
- Gewohntes Fahrverhalten und sichere Straßenfahrt mit optionaler Vorderachslenkung

- 1 Sicheres Materialhandling bei max. Wendigkeit
- 2 Wendigkeit und hohe Standsicherheit dank Kramer Konzept
- 3 Sicheres Fahrverhalten dank Vorderachslenkung auch bei schneller Fahrt
- 4 Geringer Platzbedarf und kurze Arbeitszyklen dank Allradlenkung





# B50

Für die Routine geschaffen.  
Für Spezialaufgaben gerüstet.

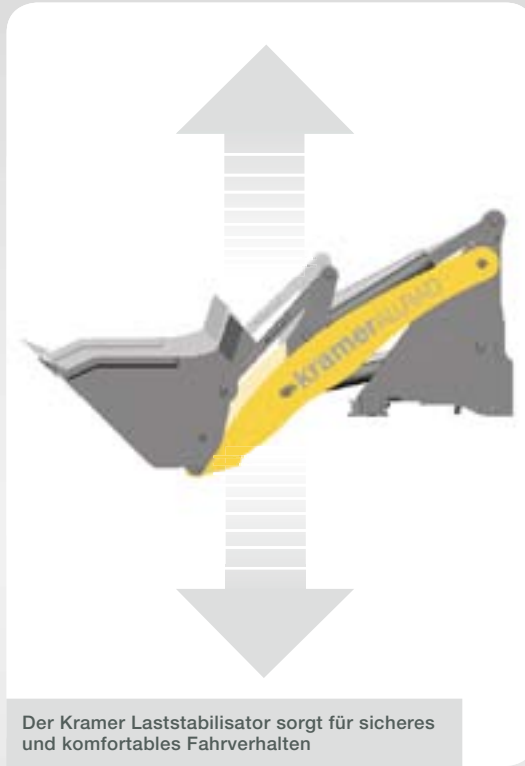

Der Kramer Laststabilisator sorgt für sicheres und komfortables Fahrverhalten



Einfach an das Anbaugerät heranfahren, vom Sitz aus hydraulisch aufnehmen und per Druck am Hebel und mit Sichtkontakt ver- oder entriegeln.

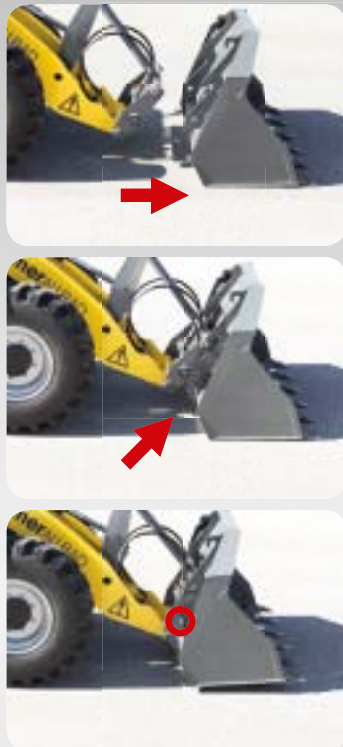

Die Parallelführung der Ladeanlage hält die Last sowohl im Schaufel- als auch im Stapelbetrieb immer perfekt in der Waage



### Hydraulisches Schnellwechselsystem und parallel geführte Ladeanlage:

- Sekundenschneller Wechsel von Anbaugeräten
- Hohe Belastbarkeit durch 4 große Bolzen, angeordnet im schmutzgeschützten Bereich
- Sicherer Schüttgutumschlag durch optimierte Schaufelgeometrie
- Einfaches und sicheres Handling dank optimaler Sicht auf den Anbau- und Arbeitsbereich



- 1 Einfache LKW-Beladung durch einsatzorientierte Ladeanlagen-geometrie
- 2 Die Ladeschwinge ist so konstruiert, dass ihre volle Länge eingesetzt werden kann und der Hydraulikzylinder optimal geschützt wird



Über die parallel geführte Ladeanlage sind Hubkraft und Last stets unter Kontrolle. Dank hohem Rück- und Auskippwinkel geht auch bei hohem Füllgrad der Schaufel kein Material verloren, das Auskippen erfolgt leicht und rückstandsfrei.

Die Modelle der Kramer Kompaktklasse lassen sich binnen kürzester Zeit mit einer Vielfalt an Anbaugeräten an die unterschiedlichsten Aufgaben anpassen. Damit wird der Radlader zu einem ganzen System.



Mit Komfort an der Arbeit.  
Mit Ergonomie gesteuert.



**Rundumsicht.** Die Panorama-Kabine mit 360° Rundumblick und permanenter Sicht auf das jeweilige Anbaugerät für max. Sicherheit im Arbeitsbereich um die Maschine.

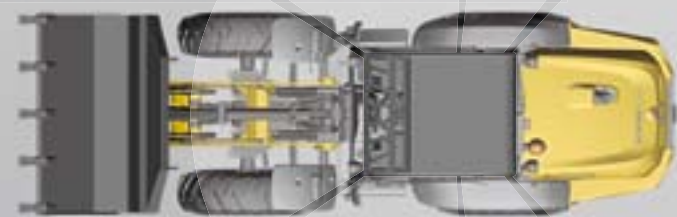

#### Geräumige Kabine mit perfekter Rundumsicht:

- Hervorragende Sicht auf das jeweilige Anbaugerät und Arbeitsumfeld
- Großzügige Innenraumhöhe und -breite
- Breiter Einstieg und intuitiv platzierte Haltegriffe
- Hoher Bedienkomfort durch Multifunktions-Joystick mit integrierter Armauflage
- Sicherheit dank des intuitiven 2-Pedal-Systems
- Voll integrierte, leistungsstarke Heizung und Lüftung
- Belüftungsfenster
- Klimaanlage für komfortables Arbeiten unter allen Einsatzbedingungen



1



2



3

- 1 Belüftungsfenster mit unterschiedlichen Öffnungswinkeln für bedarfsorientierte Frischluftzirkulation
- 2 Breite Türöffnung und Stufengeometrie für sicheren und komfortablen Einstieg
- 3 350 und 550 als Canopy für klimatisch unabhängige Bereiche
- 4 Großzügiger Innenraum mit ergonomischen Bedienelementen

Die Kabine hat sich längst vom Fahrerstand zum Cockpit gewandelt. Bei aller Ergonomie und Funktionalität fehlt es natürlich auch nicht am Komfort.

Die kompakten Radlader von Kramer Allrad erweisen sich kabinentechnisch als Raumwunder und gewährleisten mit ihrer Ausstattung ermüdungsfreies Arbeiten. Ergonomisch angeordnete Bedienelemente sorgen für sicheren Umgang mit der Maschine – sowohl für Profis als auch für Gelegenheitsfahrer.



4



**Bewährt angetrieben.  
Sicher unterwegs.**



Mit Zugmaschinenzulassung vielseitig einsetzbar

**Effizienter Antrieb und  
niedrige Betriebskosten:**

- Einsatzorientierter und effizienter Fahrtrieb mit hohen Schubkräften
- Einfacher Fahrtrichtungswechsel via Joystick
- Niedriges Geräuschniveau und reduzierter Verbrauch durch bedarfsorientierte Motorisierung
- Traktion auf jedem Untergrund durch verschiedene Bereifungsoptionen und Differentialsperre



Motor mit Pumpeneinheit

Alle Modelle der Kramer Kompaktklasse verfügen über eine bedarfsorientierte, effiziente Motorisierung sowie eine stufenlose Kraftübertragung dank modernster Hydrostat-Technik.

**Der Kramer 350**

erreicht durch den Antrieb über vier Radnabenmotoren unvergleichliche Dynamik. Gleichzeitig sitzt dadurch der Schwerpunkt tiefer, was wiederum die Standsicherheit erhöht.



Radnabenmotor 350



Antriebsstrang 550/650

**Der Kramer 550 / 650**

überzeugt durch einen leistungsstarken Axialkolben-Hochdruckantrieb mit hohen Schubkräften und stufenloser Kraftübertragung (Hydrostat). Damit erreicht er im optionalen Schnellgang bis zu 30 km/h.

Dank Zugmaschinenzulassung kann er auch auf der Straße mit Last oder Anhänger seine Stärken spielen lassen.



# 350 550 650

In der Vielseitigkeit zuhause.  
Allen Aufgaben gewachsen.

- 1 Einfache und sichere Anbindung des Anbaugerätes
- 2 Mulcheinsatz mit **powerflow** Leistungshydraulik
- 3 Kehrmaschineneinsatz mit effizientem 3. Steuerkreis (serienmäßig)



**powerflow**   
powerflow Leistungshydraulik



Die Arbeitshydraulik erlaubt feinfühliges Arbeiten bei geringen Bedienkräften und niedrigem Geräuschpegel in der Kabine. Zusätzlich sorgt der serienmäßige 3. Steuerkreis mit Dauerfunktion für effiziente und komfortable Bedienung von hydraulisch betriebenen Anbaugeräten. Passend dimensionierte Zylinder, effiziente Strömungsverhältnisse und angepasste Fördermengen ermöglichen schnelle Arbeitszyklen.

Mit dem optionalen **powerflow** ist ein leistungsstarker Antrieb von hydraulischen Anbaugeräten möglich.

### Vielseitigkeit durch 3. Steuerkreis und **powerflow**:

- Hydraulischer Schnellwechsler serienmäßig
- Erhöhte Flexibilität durch effizienten 3. Steuerkreis
- Bis zu 24 kW zusätzlich zum kraftvollen Antrieb von hydraulischen Anbaugeräten mit erhöhtem Leistungsbedarf dank **powerflow**
- Groß dimensionierter Hydraulikkühler für Dauereinsatz im Leistungsbetrieb

### Konzeptlösung Systemträger

	<b>350</b>	<b>550</b>	<b>650</b>
<b>LEISTUNGSWERTE HYDRAULIK</b>			
<b>3. Steuerkreis*</b> l/min / bar	20 / 180	52 / 190	52 / 190
<b>Zusatzsteuerkreis</b> l/min / bar	40 / 160	–	–
<b>powerflow Leistungshydraulik*</b> l/min / bar	55 / 160	80 / 180	80 / 180
<b>AUSSTATTUNGSVARIANTEN</b>			
Frontsteckdose	●	●	●
Druckloser Rücklauf	●	●	●
Handgas	●	●	●
Langsamfahreinrichtung	●	●	●

\* optimaler Betriebspunkt



Für Zuverlässigkeit geboren.  
Für Generationen im Einsatz.



**SERVICEORIENTIERTE  
KOMPONENTENANORDNUNG**

Luftfilter

Hydraulikölniveau

Motorölstand

**Wartung und Service:**

- Einfacher Wartungszugang durch weit öffnende Motorhaube
- Guter Zugang für regelmäßige Wartungs- und Kontrollarbeiten
- Bequem zu befüllender Dieseltank und serienmäßiger Kraftstoffvorfilter
- Wartungsarmes, leicht zu reinigendes Scheibenbremssystem
- Kundennaher Service und schnelle Ersatzteilverfügbarkeit

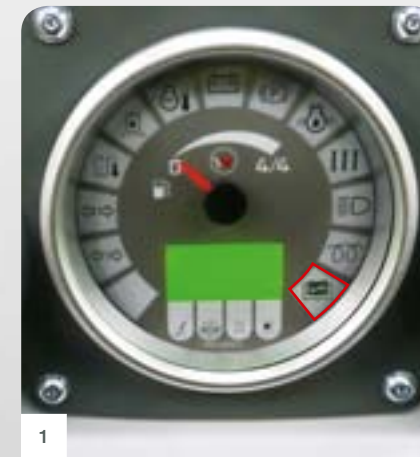

- 1 Wartungsanzeige zur Überwachung der Serviceintervalle
- 2 Ergonomische Anordnung der Komponenten für regelmäßige Kontrollarbeiten
- 3 Einfach zugängliche Schmierstellen gewährleisten eine komfortable Maschinenpflege

Mit dem längs eingebauten Motor beweist Kramer, dass sich kompakte Abmessungen mit einfachen Wartungszugängen vereinen lassen.

Unter der Haube präsentieren sich daher sämtliche Komponenten, die regelmäßig kontrolliert werden müssen (z. B. Luftfilter, Hydrauliköl-Füllstand u.Ä.), vorbildlich zugänglich. Alle nötigen Kontroll-, Wartungs- und Servicearbeiten sind einfach durchzuführen.

In Summe überzeugen die Kramer Radlader der Kompaktklasse nicht nur durch die sprichwörtliche Zuverlässigkeit von Kramer Allrad. Sie empfehlen sich auch als führend bei den „costs of ownership“.



# B50

Der Effizienz verpflichtet.  
Im Wirtschaften überlegen.



- 1 Max. Wendigkeit bei voller Nutzlast
- 2 Geringe Durchfahrtsbreite und niedriges Einsatzgewicht
- 3 Niedrige Bauhöhe für vielseitigen Einsatz
- 4 Einfacher Transport dank kompakten Abmessungen



## Leistungsgewicht und kompakte Abmessungen:

- Perfekter Body-Mass-Index (BMI)
- Problemlos zu transportieren
- Mehr Mobilität durch Straßen- und Zugmaschinenzulassung
- Zeit- und kraftstoffsparender, wirtschaftlicher Einsatz dank großer Wendigkeit
- Wirtschaftliches Leistungsgewicht

Leicht genug für kostengünstigen Transport, klein genug, um überall gut durchzukommen.

Die Kramer Radlader der Kompaktklasse sind agil in der Bewegung, dynamisch in der Leistungsentfaltung und schlank in der Bauart. Ihr geringer Heckschwenkradius sorgt für noch mehr Bewegungsspielraum.

Mit optimiertem Leistungsgewicht, geringem Transportgewicht und konstant hoher Nutzlast geht die Effizienz-Rechnung bei dieser Modellserie zugunsten der Anwender auf. Die Wirtschaftlichkeitsrechnung sowieso.

### Wirtschaftliches Gewichtsverhältnis

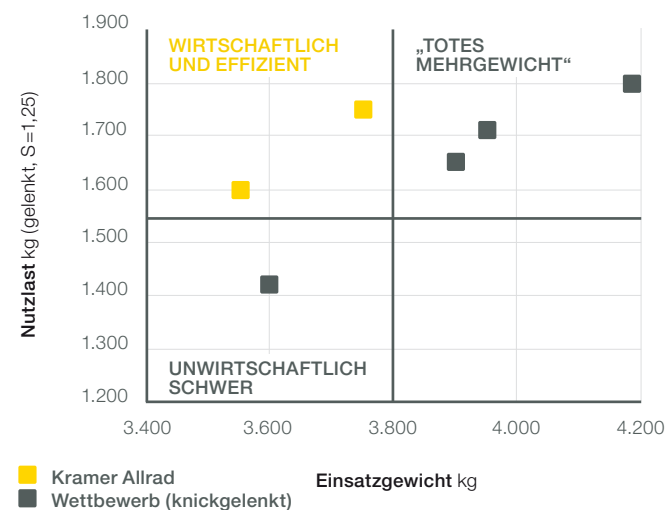

### Perfekter BMI: hervorragendes Leistungsgewicht, kompakte Abmessungen, niedrige Bauhöhe

### Body-Mass-Index

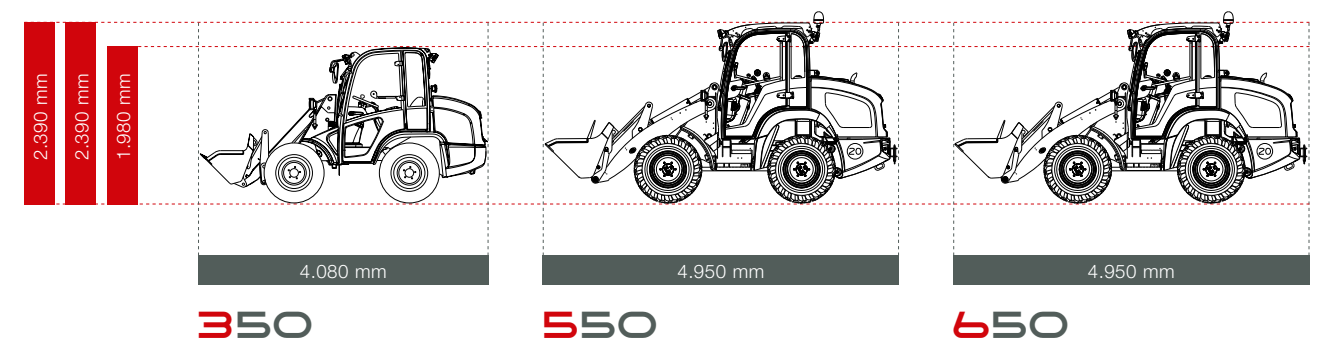

BMI-DATEN	350	550	650
Nutzlast S = 1,25 kg	750	1.600	1.750
Einsatzgewicht kg	1.670 / 1.720*	3.450 / 3.600*	3.800
Schaufelinhalt m³	0,35 – 0,55	0,55 – 1,1	0,65 – 1,1

\* CAB



## Technische Daten.

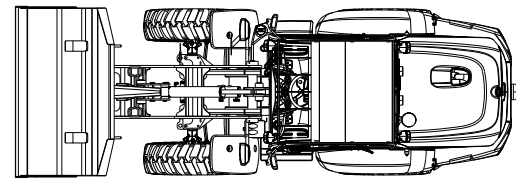

Radlader mit Standardschaufel und Standardbereifung (Draufsicht)

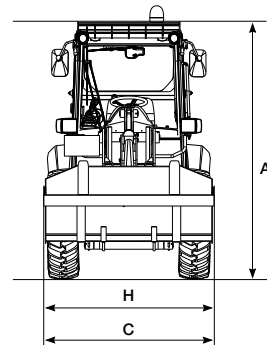

Radlader mit Standardschaufel und Standardbereifung (Frontansicht)

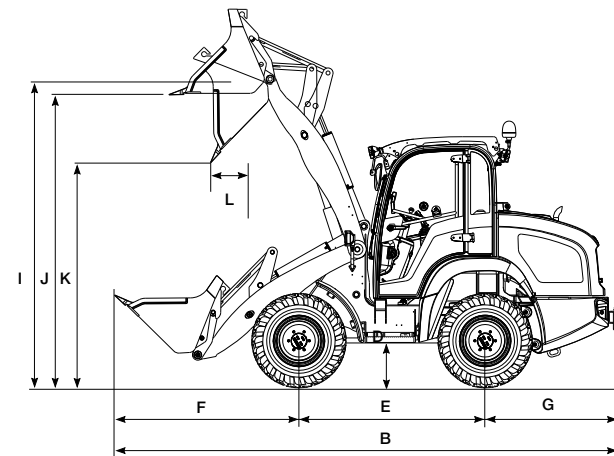

Radlader mit Standardschaufel und Standardbereifung (Seitenansicht)

350                      550                      650

### ABMESSUNGEN

A	Höhe mm	1.990	2.380	2.390
B	Länge mm	4.080	4.950	4.950
C	Breite* mm	1.200	1.590	1.595
D	Bodenfreiheit mm	230	270	280
E	Radstand mm	1.525	1.850	1.850
F	Mitte Vorderachse bis Zahnspitze mm	1.360	1.780	1.780
G	Mitte Hinterachse bis Fahrzeugende mm	1.195	1.320	1.320
H	Schaufelbreite mm	1.250	1.650	1.650
I	Schaufeldrehpunkt mm	2.800	3.040	3.050
J	Überladehöhe mm	2.690	2.890	2.900
K	Schütthöhe mm	2.260	2.320	2.330
L	Schüttweite mm	165	300	300
	Stapelhöhe mm	2.680	2.820	2.830
	Wenderadius Reifen mm	1.950	2.700	2.700
	Wenderadius Schaufel mm	2.700	3.550	3.550
	Wenderadius Stapleinrichtung mm	2.950	3.820	3.820

\* mit Serienbereifung

Änderungen ohne Ankündigung vorbehalten. Angaben ohne Gewähr. Entscheidend ist ausdrücklich die vertragliche Vereinbarung.

Das Wesentliche ergänzt.  
Mit viel Gefühl fürs Detail.

Eigentlich sprechen sie ja ohnehin schon für sich, die Kompakt-Radlader von Kramer Allrad. Umso mehr, wenn man auch mit Liebe fürs Detail am Werk ist. Details, die man vielleicht auf den ersten Blick gar nicht wahrnimmt.

Die man aber auf den zweiten umso mehr zu schätzen weiß. Willkommen in der Detailwelt von Kramer Allrad.



Versetzte Treppenstufen für sicheren Ein- und Ausstieg

Großflächen-Scheibenwischer an der Frontscheibe mit Links-Anschlag für verbesserte Sicht

Praktische Platzierung von Wartungshilfen direkt am Ein-/Ausstieg



	350	550	650
<b>BETRIEBSDATEN</b>			
Schaufelinhalt m <sup>3</sup>	0,35–0,55	0,55–1,1	0,65–1,1
Gewicht kg	1.670 / 1.720*	3.450 / 3.600*	3.800
Schnellwechselsystem	Hydraulisch	Hydraulisch	Hydraulisch
<b>MOTOR</b>			
Fabrikat	Yanmar	Yanmar	Yanmar
Typ/Bauart	3TNV88/3TNV84T	4TNV88	4TNV88
Leistung kW/PS (Option)	23/31 (27/37)	35/48	35/48
Max. Drehmoment Nm bei U/min	107 bei 1.560 124 bei 1.560 (Option)	136,3 bei 1.680	136,3 bei 1.680
Hubraum cm <sup>3</sup>	1.642 / 1.496 (Option)	2.190	2.190
Emission cm <sup>3</sup>	Geprüft und abgenommen nach 97/68EG * 2004/26 EG		
<b>KRAFTÜBERTRAGUNG</b>			
Fahrtrieb	Stufenlos regelbares, hydrostatisches Aixalkolbengetriebe		
Geschwindigkeit km/h	0–20	0–20, 0–30	0–20, 0–30
Achsen	Achsträger aus Stahlguss mit Radnabenmotoren	Planeten-Lenkachse	Planeten-Lenkachse
Gesamtpendelwinkel °	±7	±8	±8
Differentialsperre	Ausgleichsdifferential	100 % (Option)	100 %
Betriebsbremse	Hydrostatisch	Hydr. Scheibenbremse	Hydr. Scheibenbremse
Feststellbremse	Federspeicher-Lamellenbremse elektrohydraulisch betätigt	Mech. Scheibenbremse	Mech. Scheibenbremse
Standardbereifung	28x9.00-15	10.5-18	12.0-18
<b>LENK- UND ARBEITSHYDRAULIK</b>			
Funktionsweise	Hydrostatische Allradlenkung	Hydrostatische Allradlenkung mit Notlenkeigenschaften Vorderachslenkung (Option)	
Lenkpumpe	Hydraulikpumpe über Prioritätsventil		
Lenkzylinder	Doppelwirkend, mit selbstständiger Endlagensynchronisierung		
Max. Lenkeinschlag °	2 x 38°	2 x 38°	2 x 38°
Arbeitspumpe	Zahnradpumpe	Zahnradpumpe	Zahnradpumpe
Förderleistung l/min	20, 40 (Option), 60 (Option)	56, 90 (Option)	56, 90 (Option)
Druck bar	240	235	235
<b>KINEMATIK</b>			
Bauart	Z-Kinematik mit optimierter Parallelführung	Parallelkinematik	Parallelkinematik
Hubkraft / Reißkraft kN	12,9 / 13,1	32,5 / 28	32,5 / 28
Hubzylinder Heben / Senken sec	6,0 / 4,3	4,8 / 3,2	4,8 / 3,2
Einkippen / Auskippen sec	2,4 / 1,5	2,1 / 2,0	2,1 / 2,0
Rück- / Auskippwinkel °	40 / 45	45 / 42	45 / 42
Kipplast (Standardschaufel) kg	1.250	1.980	2.340
Nutzlast S = 1,25 (Stapel) kg	750	1.600	1.750
Nutzlast S = 1,67 (Stapel) kg	560	1.200	1.310
Nutzlast in Transportstellung S = 1,25 (Stapel) kg	970	1.850	2.000
Schürftiefe mm	40	65	55
<b>FÜLLMENGEN</b>			
Kraftstoff- / Hydrauliktank l	30 / 40	60 / 58	60 / 58
<b>SCHALLEMISSIONEN</b>			
Entsprechend 2000/14/EG			
<b>ELEKTRISCHE ANLAGE</b>			
Betriebsspannung V	12	12	12
Batterie / Lichtmaschine Ah/A	72/55	74/55	74/55
Anlasser kW	2,3	2,3	2,3

\* CAB

	350	550 / 650
<b>SERIENAUSSTATTUNG</b>		
<b>Canopy / Kabine</b>		
	<b>Großzügiges Canopy</b> mit Heckscheibe zum Wetterschutz, abgenommen nach ROPS und FOPS. <b>Fahrersitz.</b> Mechanisch gefederter Fahrersitz (ISO 7096) mit automatischem Sicherheitsgurt, Gewichts-, Rücken- und Längseinstellung.	<b>550: Großzügiges Canopy</b> mit Heckscheibe zum Wetterschutz, abgenommen nach ROPS und FOPS. <b>Fahrersitz.</b> Mechanisch gefederter Fahrersitz (ISO 7096) mit automatischem Sicherheitsgurt, Gewichts-, Rücken- und Längseinstellung. <b>650:</b> Schallisolierte, schwingungsgedämpfte, 4-punktgelagerte <b>Kabine</b> mit großflächiger und tief nach unten gezogener Wärmeschutzverglasung, abgenommen nach ROPS und FOPS. Vielfältige Ablagemöglichkeiten. <b>Fahrersitz.</b> Mechanisch gefederter Komfortsitz mit automatischem Sicherheitsgurt, Gewichts-, Rücken- und Längsverstellung. <b>Heizung, Lüftung.</b> Komfortabel zu bedienende dreistufige, leistungsstarke Heizung und Lüftung. <b>Sonnenblende. Scheibenwischer.</b> Vorne und hinten. <b>Rückspiegel.</b> Große Außenspiegel, beidseitig klappbar mit Rasterstellung. <b>Bodenmatte.</b> Die angepasste Bodenmatte bietet eine ebene Fläche mit dem Rahmen. <b>Kabinenbeleuchtung. Seitenscheibe</b> ist in Belüftungs- und Kommunikationsöffnung sowie voll geöffnet arretierbar. <b>Tür.</b> Vollverglast 180° arretierbar. <b>Glas.</b> Großflächige Wärmeschutzverglasung.
<b>Joystickkonsole</b>	Ergonomisch angeordnete Vorsteuerkonsole: Mechanisch vorgesteuerter Joystick für Heben/Senken und Ein-/Auskippen der Ladeanlage mit Rollerschalter für Fahrtrichtungswahl. Mechanisch vorgesteuerter 3. Steuerkreis zum Ver-/Entriegeln der SWP und zum Bedienen von hydraulisch betätigten ABGs inkl. Rasterstellung für Dauerbetrieb	
<b>Instrumententafel</b>	Übersichtliches Anzeiginstrument mit Kontrollleuchten und ergonomisch angeordneten Kippschaltern	
<b>Stromversorgung</b>	12 V Steckdose	
<b>Beleuchtung</b>	Rücklicht, Bremslicht, Blinker, Fahrscheinwerfer 2x vorne mit Fern- und Standlicht	
<b>Motorhaube</b>	Weitöffnend für optimalen Wartungszugang	
<b>Motorluftzuführung</b>	Über Zyklon-Luftfilter mit integrierter Sicherheitspatrone	
<b>Schlüsselsystem</b>	Entschlüsselsystem für Türen, Motorhaube und Tank	
<b>OPTIONEN</b>		
<b>Kabine</b>		
	Schallisolierte, schwingungsgedämpfte, 4-punktgelagerte <b>Kabine</b> mit großflächiger und tief nach unten gezogener Wärmeschutzverglasung, abgenommen nach ROPS und FOPS. Vielfältige Ablagemöglichkeiten. <b>Fahrersitz.</b> Mechanisch gefederter Komfortsitz mit automatischem Sicherheitsgurt, Gewichts-, Rücken- und Längsverstellung. <b>Heizung, Lüftung.</b> Komfortabel zu bedienende dreistufige, leistungsstarke Heizung und Lüftung. <b>Sonnenblende. Scheibenwischer.</b> Vorne und hinten. <b>Rückspiegel.</b> Große Außenspiegel, beidseitig klappbar mit Rasterstellung. <b>Kabinenbeleuchtung. Seitenscheibe</b> ist in Belüftungs- und Kommunikationsöffnung sowie voll geöffnet arretierbar. <b>Tür.</b> Vollverglast 180° arretierbar. <b>Glas.</b> Großflächige Wärmeschutzverglasung.	
<b>Kabineoptionen</b>	Heckscheibenheizung, Komfortfahrersitz, luftgefederter Fahrersitz, Rundumkennleuchte, 2 Arbeitsscheinwerfer vorne, Dokumentenbox	FOPS II-Schutzgitter, Radioanlage, 1 Arbeitsscheinwerfer hinten zusätzlich, luftgefederter Fahrersitz, Rundumkennleuchte, 2 Arbeitsscheinwerfer vorne, Klimaanlage, Dokumentenbox
<b>Leistungsoptionen</b>	Schwimmstellung, Langsamfahreinrichtung und Handgas, druckloser Rücklauf mit Leckölleitung, Laststabilisator, Anhängerzugsysteme, elektr. Steckdose für Front- und Heckanbaugeräte, Motor mit erhöhter Leistung (350), hydraulischer Zusatzsteuerkreis, <b>powerflow</b> Leistungshydraulik	
<b>Vorwärmung</b>	Kraftstoff, Motor- und Hydrauliköl	
<b>Bereifungen</b>	Rasenreifen, Ackerschlepperprofil, Industriereifen, Reifenpannenschutz	Breitreifen (richtungsunabhängig), Ackerschlepperprofil, Kommunalprofil, Industriereifen, Reifenpannenschutz, ausgeschäumte Reifen
<b>Sicherheit</b>	Rohrbruchsicherung Hub- und Kippzylinder, Abdeckung rotierender Motorkomponenten, Werkzeugsatz, Wegfahrsperrung, Rückfahrwarnrichtung, Schutz gegen aggressive Medien, Feuerlöscher, Warnstreifen nach DIN 30710, Rundumkennleuchte. <b>350:</b> Unterbodenschutz	
<b>Fahrtrieb</b>	–	Schnellgang 0–30 km/h
<b>Sonderlackierung</b>	ja	ja
<b>Bioöl</b>	PANOLIN HLP Synth46	PANOLIN HLP Synth46
<b>Gewährleistungsverlängerung</b>	ja	ja
<b>ANBAUGERÄTE</b>		
<b>Anbaugeräte</b>	Stapeleinrichtung, Standardschaufel, Greiferschaufel, Leichtgutschaufel, Superleichtgutschaufel, Hochkippschaufel, Sperrgutschaufel, Seitenschwenschaufel, Schneeräumschild, Kehrmaschine, Frontaufreißer. Weitere Anbaugeräte auf Anfrage.	



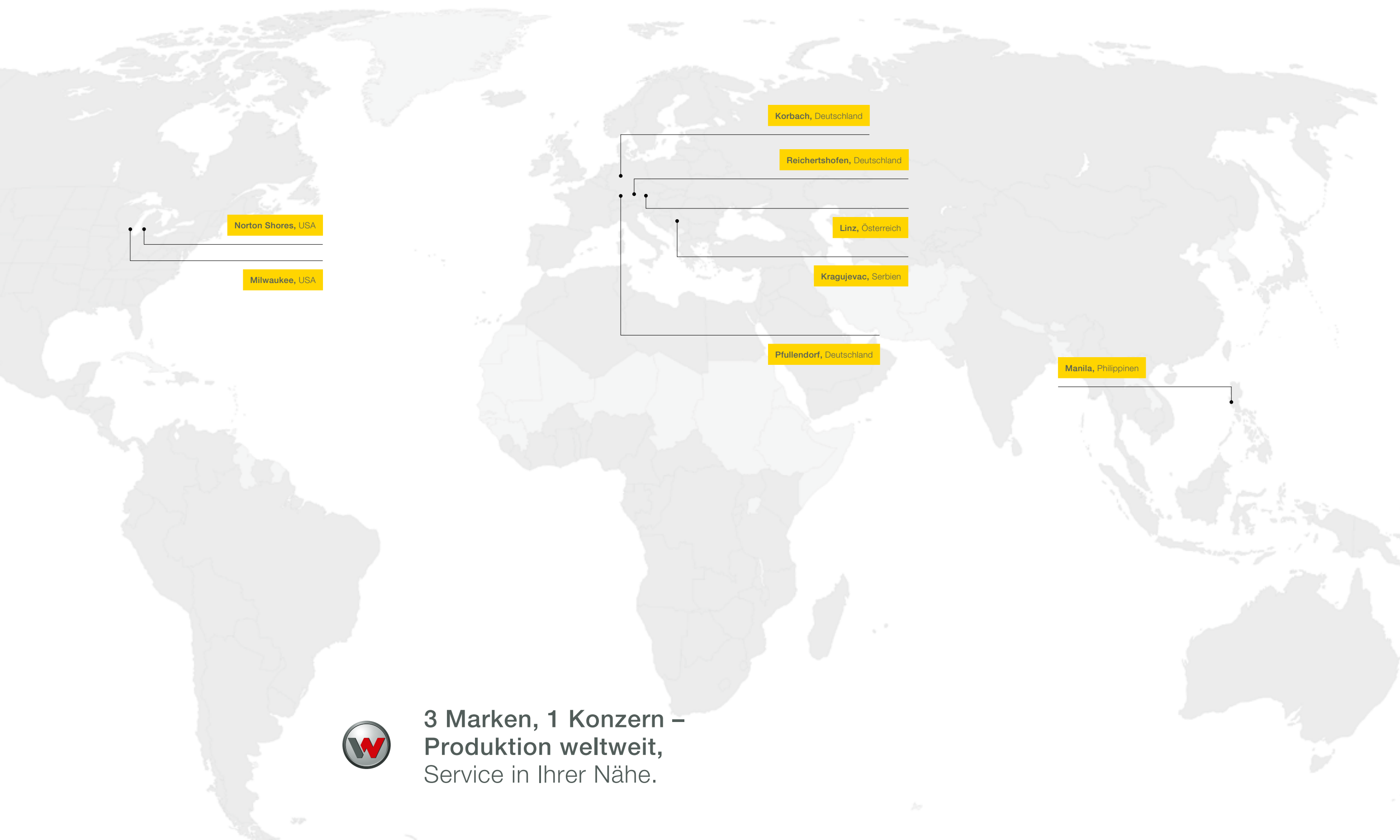

**3 Marken, 1 Konzern –  
Produktion weltweit,  
Service in Ihrer Nähe.**



**WELTWEIT GEFRAGT –  
IN PFULLENDORF PRODUZIERT.**  
Die Kramer-Werke mit Sitz in Pfullendorf sind ein weltweit führender Hersteller für kompakte Baumaschinen und Teil des Wacker Neuson Konzerns.



**FERTIGUNGSSTANDORTE  
DES WACKER NEUSON KONZERNS**

- 1 Korbach, Deutschland
- 2 Linz, Österreich
- 3 Milwaukee, USA
- 4 Manila, Philippinen
- 5 Norton Shores, USA
- 6 Pfullendorf, Deutschland
- 7 Reichertshofen, Deutschland
- 8 Kragujevac, Serbien



# Modellübersicht.

	MAX. MOTORLEISTUNG	SCHAUFELINHALT	NUTZLAST S = 1,25	EIGENGEWICHT	WENDE-RADIUS (Reifen)	MAX. GESCHWINDIGKEIT	MAX. ÜBERLADEHÖHE
<b>MINILADER</b>							
350 Canopy	27 kW / 37 PS	0,35 – 0,55 m³	750 kg	1.670 kg	1.950 mm	0–20 km/h	2.680 mm
350 CAB	27 kW / 37 PS	0,35 – 0,55 m³	750 kg	1.720 kg	1.950 mm	0–20 km/h	2.680 mm
550 Canopy	35 kW / 48 PS	0,55 – 1,1 m³	1.600 kg	3.450 kg	2.700 mm	0–30 km/h	2.890 mm
550 CAB	35 kW / 48 PS	0,55 – 1,1 m³	1.600 kg	3.600 kg	2.700 mm	0–30 km/h	2.890 mm
650	35 kW / 48 PS	0,65 – 1,1 m³	1.750 kg	3.800 kg	2.700 mm	0–30 km/h	2.900 mm
<b>RADLADER</b>							
750	45 kW / 61 PS	0,75 – 1,15 m³	1.900 kg	4.200 kg	2.550 mm	0–30 km/h	2.915 mm
850	45 kW / 61 PS	0,85 – 1,3 m³	2.000 kg	4.500 kg	2.550 mm	0–30 km/h	3.100 mm
950	55 kW / 75 PS	0,95 – 1,6 m³	2.100 kg	4.700 kg	2.780 mm	0–30 km/h	3.120 mm
1150	55 kW / 75 PS	1,15 – 1,8 m³	2.900 kg	5.900 kg	2.850 mm	0–30 km/h	3.235 mm
380	45 kW / 61 PS	0,75 – 1,15 m³	2.000 kg	4.300 kg	2.900 mm	0–35 km/h	2.915 mm
480	55 kW / 75 PS	0,85 – 1,3 m³	2.150 kg	4.900 kg	2.900 mm	0–40 km/h	3.100 mm
580	55 kW / 75 PS	0,95 – 1,5 m³	2.300 kg	4.920 kg	2.900 mm	0–40 km/h	3.050 mm
680	55 kW / 75 PS	1,05 – 1,6 m³	2.500 kg	5.650 kg	2.950 mm	0–40 km/h	3.050 mm
780	55 kW / 75 PS	1,15 – 1,8 m³	2.900 kg	6.100 kg	2.950 mm	0–35 km/h	3.200 mm
880	88 kW / 120 PS	1,5 – 2,5 m³	3.500 kg	8.400 kg	3.450 mm	0–35 km/h	3.530 mm
<b>TELERADLADER</b>							
750T	45 kW / 61 PS	0,75 – 1,15 m³	1.730 kg	5.100 kg	2.550 mm	0–30 km/h	4.510 mm
680T	55 kW / 75 PS	0,95 – 1,5 m³	2.300 kg	5.950 kg	3.110 mm	0–35 km/h	4.450 mm
<b>KOMPAKTTELESKOPEN</b>							
1245	23 kW / 31 PS	0,4 – 1,03 m³	1.200 kg	2.530 kg	2.607 mm	0–20 km/h	4.130 mm
2506	50 kW / 68 PS	0,85 – 1,8 m³	2.500 kg	4.730 kg	3.670 mm	0–30 km/h	5.600 mm
<b>TELESKOPEN</b>							
3307	88 kW / 120 PS	1,2 – 2,5 m³	3.300 kg	7.200 kg	3.600 mm	0–40 km/h	7.050 mm
4507	88 kW / 120 PS	1,2 – 3,0 m³	4.400 kg	8.100 kg	3.600 mm	0–40 km/h	7.050 mm
4009	88 kW / 120 PS	1,2 – 3,0 m³	4.000 kg	8.600 kg	3.650 mm	0–40 km/h	8.825 mm



## Das Werterad: Der Erfolg des Kunden ist unsere Mitte.



Wir überzeugen mit den Werten eines mittelständischen und börsennotierten Familienunternehmens. Mit der Stärke und Kompetenz einer global agierenden Organisation. Mit Menschen, die unser Credo jeden Tag mit Leben und Ideen erfüllen.

Woran wir glauben, sind Qualität, Innovation, Leistung und Charakter. Und der nachhaltige Erfolg unserer Kunden, um den sich letztendlich alles dreht.

[www.kramer.de](http://www.kramer.de)